



ACRIFLEX®

ACOPLAMENTOS



REFERÊNCIA EM
ACOPLAMENTOS



FABRICANTE COM MAIS LINHAS DE ACOPLAMENTOS DO BRASIL

A Acriflex® é uma empresa brasileira localizada em Criciúma, Santa Catarina, ao Sul do Brasil.

Desde 2005, é especializada no desenvolvimento, produção e comercialização de acoplamentos industriais, oferecendo a melhor solução para aplicações nos setores de mineração, alimentício, químico, petroquímico, naval, portuário, saneamento, siderúrgico, agronegócio, papel e celulose, entre outros.



A ACRIFLEX® POSSUI SEU SISTEMA DE GESTÃO DA QUALIDADE CERTIFICADO CONFORME REQUISITOS DA NORMA ISO 9001:2015, PELO ORGANISMO TÜV NORD BRASIL.



SELEÇÃO DO ACOPLAMENTO

A seleção de acoplamento é embasada na norma DIN 740/2. O acoplamento deve ser dimensionado de modo que o valor de torque máximo do acoplamento selecionado (TKmax.) deve ser superior ou equivalente ao valor de torque máximo da aplicação (TNmax.).

Para esse propósito, é necessário calcular o valor de torque máximo da aplicação (TNmáx) obtido pela multiplicação do torque nominal (TN) por um fator de serviço (FS).

P	Potência da máquina acionadora (CV ou Kw)
n	Rotação (RPM)
TN	Torque Nominal (N.m)
TK(máx.)	Torque máximo do acoplamento (N.m)
TN(máx.)	Torque máximo da aplicação (N.m)
FS	Fator de serviço = F1 x F2 x F3 x F4
F1	Máquina acionada
F2	Horas de Funcionamento diário
F3	Temperatura ambiente da aplicação
F4	Partidas por hora
C	Potência em CV = 7020
	Potência em KW = 9550

$$TN = \frac{(P \times C)}{n}$$

$$TN(máx.) = TN \times FS$$

MÁQUINA ACIONADA	F1
AERADOR	2,00
AGITADORES	
Líquidos	1,60
Semilíquidos	1,70
ALIMENTADORES	
Correia, Esteira, Disco, Rosca	1,00
Vaivém	2,50
BOMBA	
Bomba de vácuo	1,25
Bomba espiral, cavidade progressiva	1,25
Centrífuga—Velocidade constante	1,00
Decapagem, com acumuladores	1,25
Engrenagem, rotativa ou pás	1,25
Fluxo axial	1,90
1 cilindro, simples ou dupla ação	3,00
2 cilindros, ação simples	2,00
2 cilindros, dupla ação	1,75
3 ou mais cilindros	1,50
BRITADOR DE MARTELOS	1,75
CALANDRAS	2,10
COMPRESSOR	
Alternativo 1 cilindro, ação simples ou dupla	3,00
Alternativo 2 cilindros, ação simples ou dupla	3,00
Alternativo 3 cilindros, ação simples	3,00
Alternativo 3 cilindro, dupla ação	2,00
4 ou mais cilindros, ação simples ou dupla	1,75
Centrífugo	1,00
Reciprocante	2,40
Rotativo, lóbulos ou palhetas	1,25
Rotativo, rosca	1,00
Parafuso	1,50

MÁQUINA ACIONADA	F1
ELEVADORES	
Caçamba descarga centrífuga	1,60
Descarga por gravidade	1,25
EXAUSTORES	1,60
GERADORES	
Carga de máquina de solda	2,00
Carga uniforme	1,00
Serviço de ferrovia ou guindaste	1,50
GUILHOTINAS	2,10
GUINDASTE E GRUA	
Guincho principal	1,75
Monta-cargas	1,75
Ponte: rolante ou corredeira	1,75
Rampa	1,50
LAMINADORES	2,10
MÁQUINA DE LAVAR ROUPA	1,00
MAQUINA OPERATRIZ	1,50
MAQUINA PARA CONFORMAR METAIS	
Bobinadeira e desenroladeira	1,50
Carro de bancada de estiramento	2,00
Enrolador de fios	1,50
Extrusora	2,00
Trefiladora ou aplanador	1,75
MARTELETES	1,90
MARTELOS	2,10
MESAS DE ROLOS LEVES	1,90
MESAS DE ROLOS PESADOS	2,40
MISTURADORES	
Concreto	1,75
Misturador de areia de moldagem	1,50
PERFURATRIZ	2,10

MÁQUINA ACIONADA	F1
PRENSAS	
Prensas Geral	2,10
Prensas Prensas de forjar	2,10
Prensas Prensas de moldagem de tijolos	2,40
PULVERIZADOR	
Britador de martelos e cortador	1,75
Rolete	1,50
PUXA FIOS	2,10
PUXADOR DE VAÇÃO	1,50
RETALHADORES	1,70
SOPRADOR	
Centrífugo	1,00
Lóbulos ou palhetas	1,25
Pistão rotativo	1,70
TAMBORES	
Fornos de secagem	1,90
Refrigeração	1,70
Rotativo	1,90
Transporte	1,70
TRANSPORTADORES	
Baldes	1,25
Correia, esteira, corrente, palhetas, rosca	1,00
Roletes, vibratório e de vaivém	3,00
VENTILADORES	
Centrífugo	1,00
Corrente de ar forçada	1,50
Mineração	1,90
Recirculação de gás	1,50
Torre de resfriamento	2,00
VIBRADORES	2,10
VIRADOR DE VAGÃO	2,50

HORAS DE FUNCIONAMENTO DIÁRIO	F2
Até 8 horas	1,00
De 8 a 16 horas	1,07
De 16 a 24 horas	1,12

TEMPERATURA AMBIENTE DA APLICAÇÃO	F3
Até 60°C	1
Acima de 60°C	1,2

PARTIDAS POR HORA	F4
01 a 05	1,0
06 a 20	1,2
21 a 40	1,3

Os fatores de serviço listados servem como guia geral e para fontes de potência uniforme, tais como motores elétricos e turbinas. Motores diesel ou à gasolina, some os seguintes valores ao fator de serviço (FS):

- > Para 4 cilindros ou mais, some 0,2.
- > Para 1 a 3 cilindros, some 0,5.

LINHA AWA E AWAC (PRECISÃO)

Os acoplamentos Acriflex® da linha AWA e AWAC são indicados para encoder, servo motores e motores de passos. Conexão de eixos sem folgas para acionamentos de precisão com torque baixo. Tem dimensões reduzidas com baixo momento de inércia. Alta rigidez torcional em aplicações com

rotação sem reversão e flexibilidade angular. Por sua forma construtiva dispensa manutenção e não necessita de lubrificação.

Temperatura de trabalho até 93° C

AWA (SEM CLAMPING)

AWAC (COM CLAMPING)

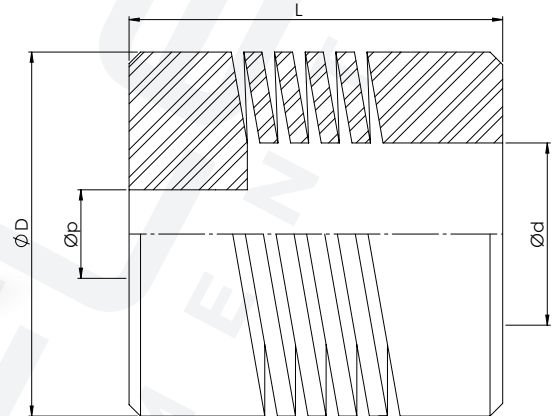

DADOS TÉCNICOS

Descrição		Torque Nominal com reversão (Nm)	Torque Nominal sem reversão (Nm)	Torque Máximo (Nm)	RPM Máx.	Øp (Furo Piloto) (mm)	Ød (Furo Máx.) (mm)	ØD (mm)	L (mm)	Parafuso		Torque parafuso (Nm)	Peso Total (g)
Com rasgo (Clamp)	Sem rasgo									Com rasgo (Clamp)	Sem rasgo		
-	AWA 15	0,15	0,3	0,59	10.000	3	5	15	20	-	M3	1	10
AWAC20	-	0,28	0,56	1,1	10.000	4	6	20	28	M3	-	2	22
-	AWA 20	0,28	0,56	1,1	10.000	4	6	20	20	-	M3	1	16
AWAC 25	-	0,55	1,1	2,2	10.000	6	10	25	30	M3	-	2	34
-	AWA 25	0,55	1,1	2,2	10.000	6	10	25	24	-	M4	2	28
AWAC 30	-	1	2	4	10.000	9	12	30	38	M4	-	5	62
-	AWA 30	1	2	4	10.000	9	12	30	30	-	M5	5	49
AWAC 40	-	2,4	4,8	9,7	10.000	12	16	40	50	M5	-	10	149
-	AWA 40	2,4	4,8	9,7	10.000	12	16	40	50	-	M6	8	153
AWAC 50	-	3,8	7,6	15	10.000	14	20	50	54	M6	-	16	256
-	AWA 50	3,8	7,6	15	10.000	14	20	50	54	-	M6	8	253

- * Desalinhamento angular 5°
- * Desalinhamento radial 0,25mm
- * Desalinhamento Axial +/- 0,25mm
- * Chavetas podem ser feitas nos tamanhos 40 e 50 apenas.
- * Torque considerando furo máximo



RUA 1497, 93 - DISTRITO INDUSTRIAL RIO MAINA
CEP 88817-581 - CRICÚMA/SC - BRASIL
☎ 48 3438 0453 - WWW.ACRIFLEX.COM.BR



Aponte sua câmera
para o QR CODE e
assista uma apresentação
institucional da Acriflex